

OBD-E

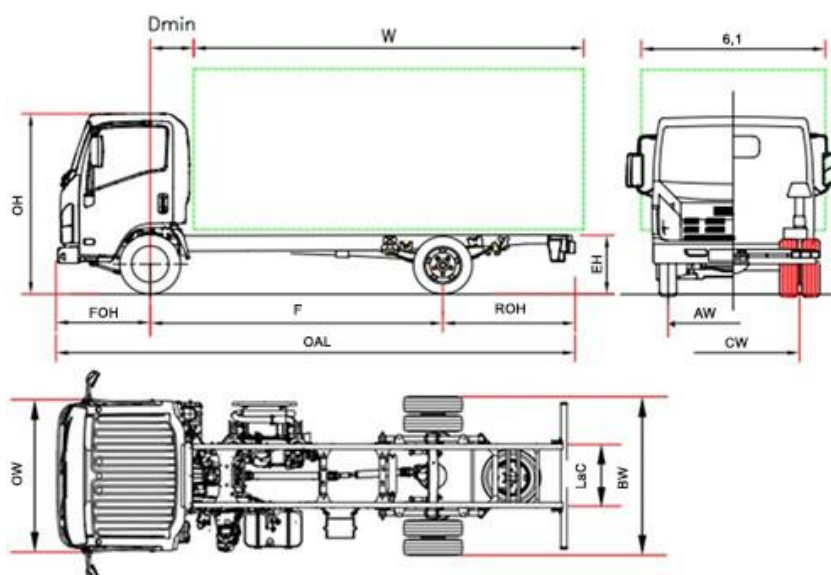

P 75		P 75 F	P 75 H	P 75 K	P 75 M
Rozstaw osi	F	2765	3365	3815	4475
Długość podwozia	OAL	5440	6040	6690	7870
Długość nadwozia min ⁽¹⁾	W	3660	4260	4910	6090
Długość nadwozia maks. ⁽¹⁾	W	4000	4600	5250	6430
Zwis tylny	ROH	1565	1565	1765	2285
Wysokość ramy (bez obciążenia)	EH		800		
Wysokość kabiny (bez obciążenia)	OH		2265		
Szerokość podwozia	BW		2115		
Szerokość kabiny ⁽²⁾	OW		2040		
Szerokość nadwozia ⁽³⁾	6,1		2345		
Odl min. osi przednia-zabudowa	D min		670 ⁽⁶⁾		
Zwis przedni	FOH		1110		
Szerokość ramy	LaC		850		
Rozstaw kół przednich	AW		1680		
Rozstaw kół tylnych	CW		1650		
Prześwit minimalny	HH		185 ⁽⁷⁾		
Średnica zawracania ⁽⁴⁾	Dia	10,6	12,6	14,1	16,3
VÁHY (kg)					
Rzeczywista masa podwozia gotowego do jazdy ⁽⁵⁾		2720	2720	2740	2780
Nacisk na oś przednią/tylną bez obciążenia		1750/970	1750/970	1770/970	1835/945
Dopuszczalna masa całkowita (DMC)		7500			
Dopuszczalny nacisk na oś przednią/tylną		3100 / 5800			
DMC przyczepy hamowana/niehamowana/		3500 / 750			

- Podane długości dotyczą pojazdu z równomiernie rozłożonym ładunkiem w warunkach do maksymalnego obciążenia na oś bez modyfikacji podwozia (aby uzyskać informacje na temat wymiarów po modyfikacjach podwozia, kontaktować się z działem technicznym)
- Bez uwzględnienia kierunkowskazów oraz lusterek wstecznych
- Szerokości możliwe przy opcjonalnych wysięgnikach lusterek 2115/2170 – 2170/2345 – 2345/2465
- Średnica zawracania od krawężnika do krawężnika
- Masa uwzględnia pełne zbiorniki paliwa i AdBlue, koło zapasowe oraz wagę kierowcy 75 kg NEES II + 35 kg.
- Przy minimalnej wysokości ramy pośredniej = 100 mm
- Punkt prześwitu: tylny mechanizm różnicowy

Wersja tymczasowa: Wszystkie dane muszą być potwierdzone certyfikatem homologacji typu.

P 75 - Rozstaw osi (mm) F 2765 - H 3365 - K 3815 - M 4475

STYCZEŃ 2024

Opcje	NEES 2
	Kierownica po prawej stronie (Rozstaw osi F NEES)

Wyposażenie standardowe

- EGR - DPD - SCR
- Wyświetlacz wielofunkcyjny MID
- Hamulec wydechowy
- Elektrycznie sterowane i podgrzewane lusterka boczne
- Immobilizer
- Sygnalizacja niezapiętych pasów bezpieczeństwa
- Centralny zamek z pilotem
- Amortyzacja fotela kierowcy
- Światła przeciwmgielne (przód/tył)
- Radio DAB+, USB, Bluetooth
- Poziomowanie świateł
- Elektrycznie sterowane szyby
- Światła do jazdy dziennej
- Światła przednie LED
- Automatyczne światła przednie
- Dwupłaszczyznowa regulacja kierownicy
- Ogranicznik prędkości (90 km/h)
- Ostrzeżenie o braku właściwego zabezpieczenia kabiny przed podniesieniem

Wyposażenie dodatkowe

- Klimatyzacja

Silnik

ISUZU 4JZ1E6N Silnik wysokoprężny, 4 cylindry, 16 zaworów.
Common Rail z wtryskiem bezpośrednim DENSO i-Art. Doładowanie sprężarką VGS sterowaną elektronicznie, intercooler, zmienne fazy rozrządu zaworów wydechowych.
POJEMNOŚĆ 2999 cm³
MOC 110kW (150 HP) przy 2800 obr./min.
MAX. MOMENT OBROTOWY 375 Nm w zakresie 1280 – 2800 obr./min.
POZIOM EMISJI SPALIN EURO VI OBD-E.

Systemy bezpieczeństwa

ABS
ESC (Elektroniczna stabilizacja toru jazdy) z ASR
LDWS (System ostrzeżenia przed niezamierzoną zmianą pasa ruchu)
AEBS (Aktywny system wspomagania nagłego hamowania z funkcją rozpoznawania pieszych)
SRS 2 Airbag (Kierowca/Pasażer)

Zbiorniki

90 L

14 L Ad-Blue®

Skrzynia biegów i przełożenia

6 biegów MYY6Z – 5.979 - 3.434 – 2.040 - 1.379 - 1.000 - 0.708;
Bieg wsteczny 5.701;
Przełożenie przekładni głównej 5.571 (39/7)

Typ skrzyni biegów

Manualna

NEES 2

Profil ramy

Szerokość 70 mm, Wysokość 216 mm, Grubość 6 mm

Ilość miejsc

3

Osie

2
z których tylna jest napędowa z kołami w układzie bliźniaczym

Opony

Przód 215/75 R17,5C pojedyncze.
Tył 215/75 R17,5C podwójne.

Hamulce

Przód i tył: tarcze wentylowane. System hydrauliczny ze wspomaganie podciśnieniowym i ABS spełniający normy EEC, niezależny dla każdej osi, dwuobwodowy, mechaniczny hamulec ręczny na wale napędowym za skrzynią biegów.

Zawieszenie

Przednie kusze paraboliczne, tylne półeliptyczne zintegrowane z gumowymi nakładkami końca skoku; hydrauliczne amortyzatory teleskopowe z podwójnym efektem. Przedni i tylny drążek stabilizatora.

Układ elektryczny

Napięcie 24V - Alternator 90A - 2 x Akumulator 90Ah (Rozstaw F: 2x70Ah)